

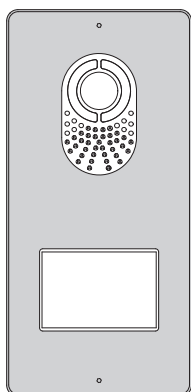

Portier audio/vidéo externe

FA00926-FR



001CS2PLC0

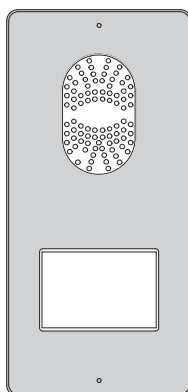

001CS1PLC0

001CS2PLC0 - 001CS1PLC0

MANUEL DE PROGRAMMATION

Instructions générales

- Instructions importantes pour la sécurité des personnes : À LIRE ATTENTIVEMENT !
- L'installation, la programmation, la mise en service et l'entretien doivent être effectués par du personnel qualifié et dans le plein respect des normes en vigueur.
- Porter des vêtements et des chaussures antistatiques avant d'intervenir sur la carte électronique.
- Conserver ces instructions.
- Toujours couper le courant électrique durant les opérations de nettoyage ou d'entretien.
- Ce produit ne devra être destiné qu'à l'utilisation pour laquelle il a été expressément conçu. Toute autre utilisation est à considérer comme dangereuse.
- Le fabricant décline toute responsabilité en cas d'éventuels dommages provoqués par des utilisations impropres, incorrectes et déraisonnables.

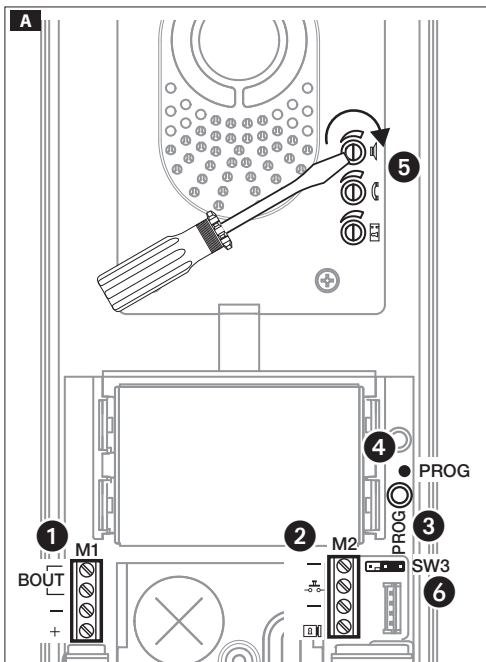

Fonctions **A**

Bornier **1**

BOUT	Montant
+	Alimentation 16-18 VDC
-	

Bornier **2**

-	Masse
	Bouton ouvre-porte (NO)
	Serrure de verrouillage électrique 12 V - 1 A max.
-	

Touche PROG **3** et LED PROG **4**

Touche et LED de programmation (voir paragraphe « Programmation »). La LED PROG peut apparaître dans l'un des états suivants :

- Éteint
- Allumé
- Clignotement lent
- Clignotement rapide

Réglages **5**

- Audio haut-parleur
- Audio microphone
- Serrure de verrouillage électrique 1 à 10 s (par défaut 1 s)

CAVALIER

6 SW3 : Activation/désactivation de la fonction d'intercommunication (voir paragraphe « Programmation »).

Caractéristiques techniques

Type	001CS2PLC0	001CS1PLC0
Alimentation (VDC)	16 - 18	
Absorption (mA max.)	250	120
Absorption en mode veille (mA)	100	75
Dimensions (mm)	99x207x30	
Température de stockage (°C)	-25/+70	
Température de fonctionnement (°C)	-15/+50	
Degré IP	54	
Standard vidéo	PAL/NTSC	-
Résolution (pixels)	680x12	-
Éclairage minimum (LUX)	1	-

PROGRAMMATION DES POSTES EXTERNES AVEC 001DC002AC

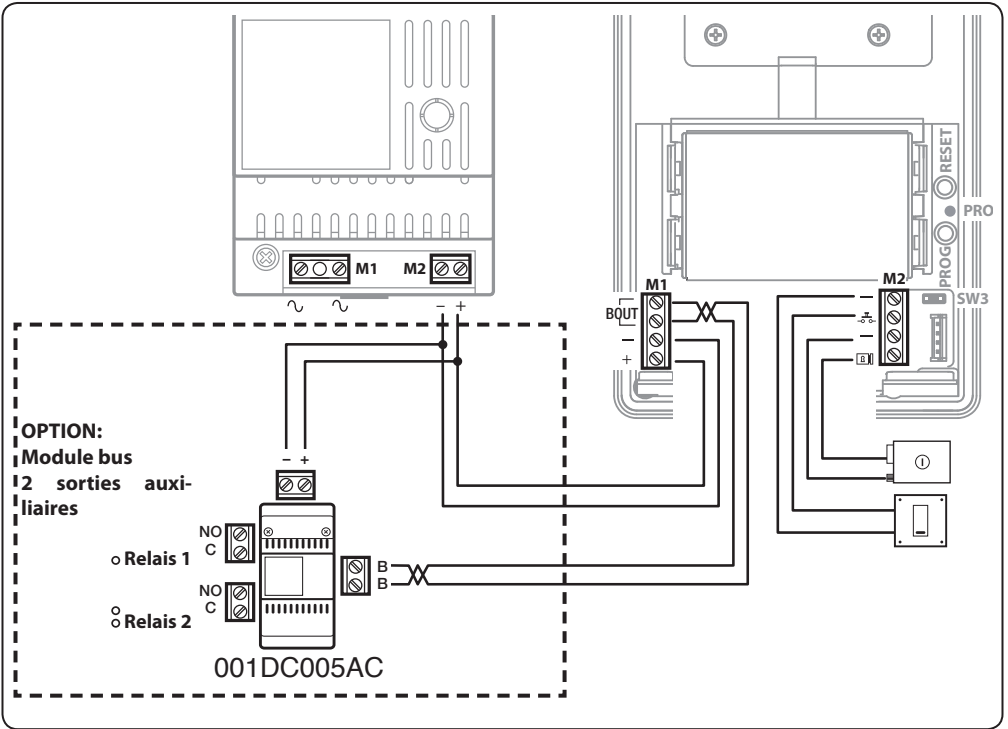

Première Programmation

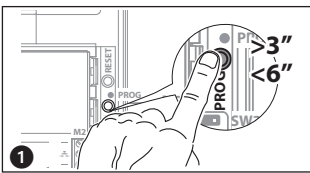

Entrée en mode programmation

Appuyer pendant au moins 3 secondes sur la touche PROG 1 et la relâcher (dans les 6 secondes) dès que la LED PROG s'allume et que le rétroéclairage des touches clignote comme indiqué sur la figure 2.

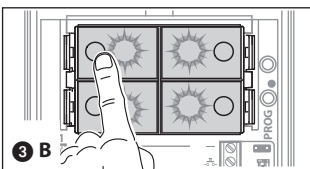
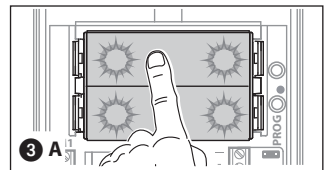
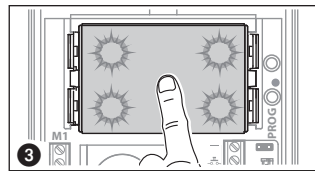
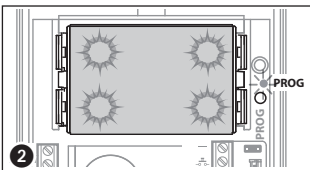

Programmation du type de touche

Maintenir enfoncée la première touche du poste externe dans la position indiquée 3, 3A 3B jusqu'à ce que les voyants du rétroéclairage cessent de clignoter 4 et restent allumés.

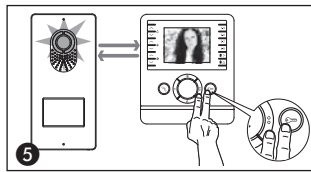
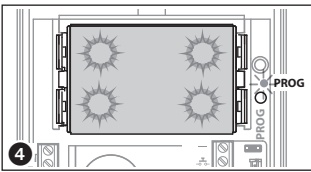

Programmation des touches d'appel

Appuyer en même temps sur les boutons ouvre-porte et AUX2 **5**.

Appuyer, sur le poste externe, sur la touche d'appel à associer au poste interne **6** : un signal sonore confirme la mémorisation effective. Répéter ces mêmes opérations pour tous les autres postes internes.

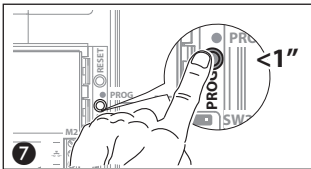
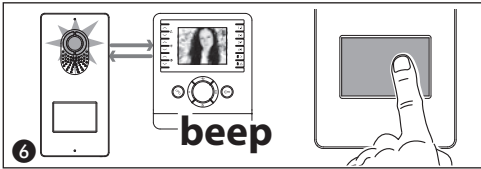

Sortie du mode programmation

Appuyer brièvement sur la touche PROG : la LED PROG s'éteint **7**.

REMARQUE. À défaut de toute autre action, la procédure termine automatiquement au bout de 30 minutes.

Procédure de reprogrammation

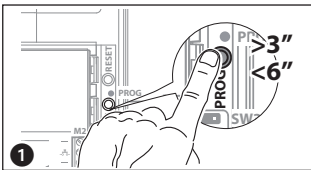

Entrée en mode programmation

Appuyer pendant au moins 3 secondes sur la touche PROG **1** et la relâcher (dans les 6 secondes) dès que la LED PROG clignote et que le rétroéclairage des touches s'allume comme indiqué sur la figure **2**.

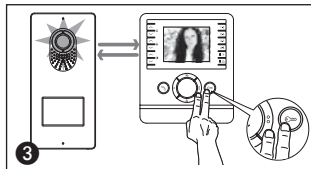
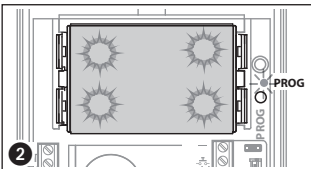

Programmation des touches d'appel

Appuyer en même temps sur les boutons ouvre-porte et AUX2 **3**.

Appuyer, sur le poste externe, sur la touche d'appel à associer au poste interne **4** : un signal sonore confirme la mémorisation effective.

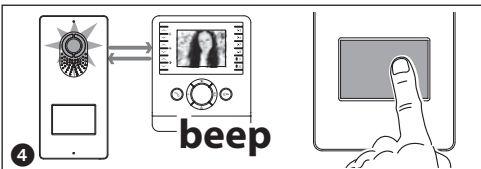

Répéter ces mêmes opérations pour tous les autres postes internes.

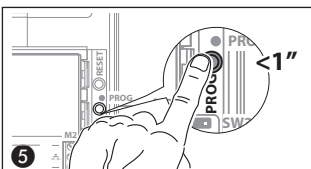

Sortie du mode programmation

Appuyer brièvement sur la touche PROG **5** : la LED PROG s'éteint.

REMARQUE. À défaut de toute autre action, la procédure termine automatiquement au bout de 30 minutes.

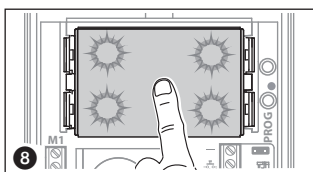
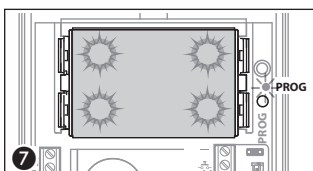
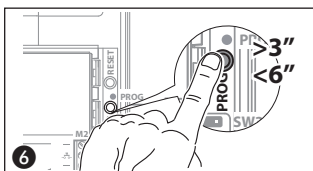

Programmation du type de touche

En phase de « Programmation des touches d'appel », appuyer pendant au moins 3 secondes sur la touche PROG **6** et la relâcher (dans les 6 s) dès que la LED PROG s'allume et que le rétroéclairage des touches clignote comme indiqué sur la figure **7**.

Maintenir enfoncée la première touche du poste externe dans la position indiquée **8** jusqu'à ce que les voyants du rétroéclairage cessent de clignoter **9** et restent allumés.

Pour sortir, à la fin, du mode programmation, appuyer brièvement sur la touche PROG **5** : la LED PROG s'éteint.

À défaut de toute autre action, la procédure termine automatiquement au bout de 30 minutes.

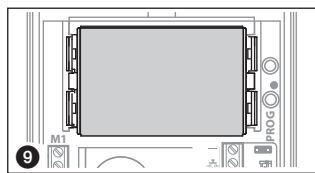

Programmation d'un groupe intercommunicant

⚠ La programmation du groupe intercommunicant doit être effectuée **PAR LA SUITE** à l'attribution de la touche d'appel à tous les postes internes.

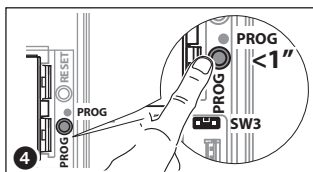
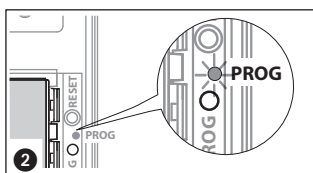
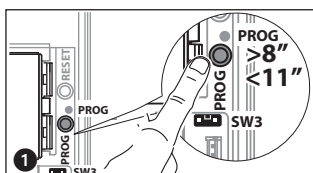

Attribution des groupes intercommunicants

Avec le cavalier SW3 activé, appuyer pendant au moins 8 s sur la touche PROG et la relâcher (dans les 11 s) **1** dès que la led PROG clignote et que le rétroéclairage des touches s'allume **2**.

Pour activer le fonctionnement intercommunicant, se positionner sur le poste interne à programmer et appuyer sur le bouton d'appel intercommunicant avec lequel l'appeler : un signal sonore confirmera la programmation effective **3**. Répéter ces mêmes opérations pour tous les autres postes internes à inclure dans le groupe intercommunicant.

Au terme de ces opérations, appuyer brièvement sur la touche PROG **4**.

REMARQUE. À défaut de toute autre action, la procédure termine automatiquement au bout de 30 minutes.

⚠ Après avoir inclus un poste interne dans un groupe intercommunicant par l'attribution de la touche d'appel intercommunicant, il n'est plus possible de l'exclure du groupe en question. Pour modifier la touche d'appel intercommunicant d'un poste interne déjà programmé comme intercommunicant, à savoir pour ajouter au groupe de nouveaux postes internes, il suffit de répéter la séquence d'opérations décrite pour la « Programmation d'un groupe intercommunicant ».

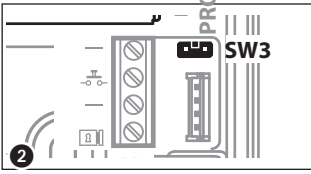
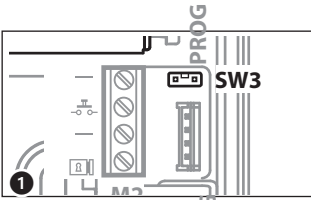

Désactivation des groupes intercommunicants

Pour désactiver la fonction d'intercommunication, il suffit de désactiver le cavalier SW3 ❶ pour pouvoir désactiver également la programmation du groupe intercommunicant.

Pour rétablir cette fonction, il suffit de réinitialiser les paramètres d'usine.

PROGRAMMATION DES POSTES EXTERNES AVEC 001DC010AC

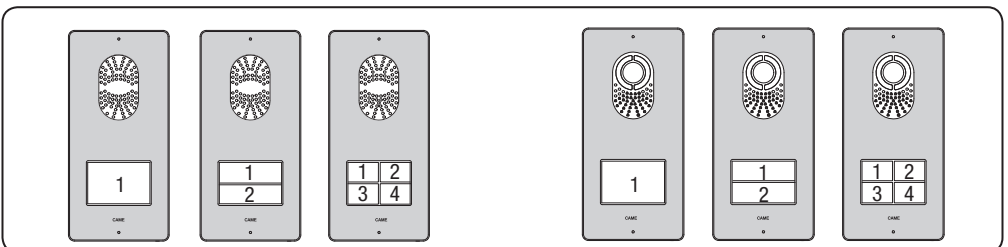
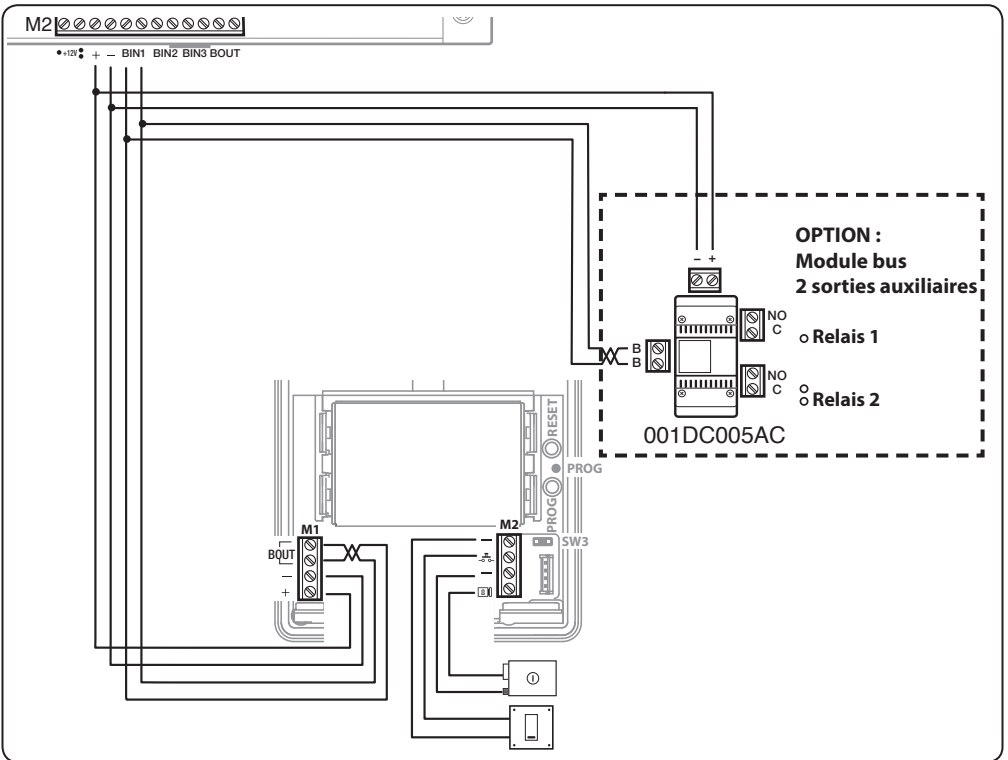

Première programmation avec un poste externe

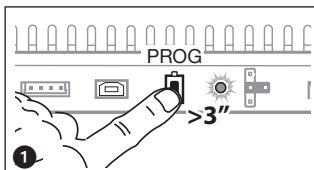

Entrée en mode programmation

Appuyer sur la touche PROG du groupe d'alimentation **1** dès que la LED PROG s'allume. Le défaut d'allumage de la LED PROG signale un mauvais fonctionnement. Contrôler les connexions et effectuer à nouveau l'entrée en mode programmation. La LED PROG et le rétroéclairage des touches clignotent **2**.

Attendre 5 secondes la conclusion de l'autotest et poursuivre comme indiqué ci-dessous.

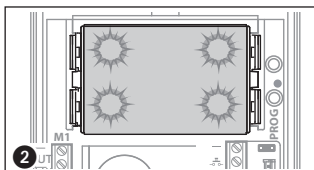

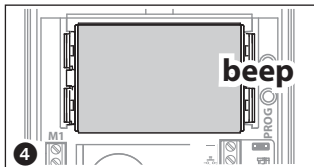
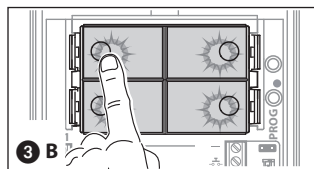
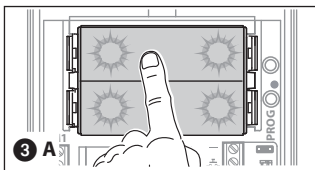
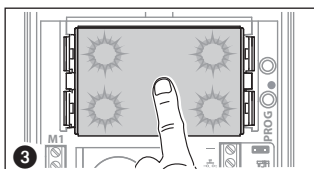

Programmation du type de touche

Appuyer sur la première touche du poste externe dans la position indiquée **3** **3A** **3B** jusqu'à ce que les voyants du rétroéclairage cessent de clignoter **4** et restent allumés. Un signal sonore confirmera l'entrée en mode de « Programmation des touches d'appel ».



Programmation des touches d'appel

Appuyer en même temps sur les boutons ouvre-porte  et AUX2  **5**. Appuyer, sur le poste externe, sur la touche d'appel à associer au poste interne **6** : un signal sonore confirme la mémorisation effective. Répéter ces mêmes opérations pour tous les autres postes internes.

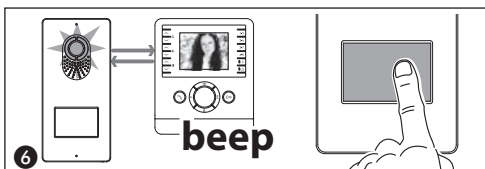
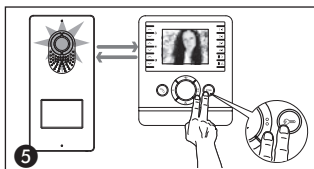

Sortie du mode programmation

Appuyer brièvement sur la touche PROG **7** : la LED PROG s'éteint et le poste externe cesse de sonner.

REMARQUE. À défaut de toute autre action, la procédure termine automatiquement au bout de 30 minutes.

Première programmation avec plusieurs postes externes

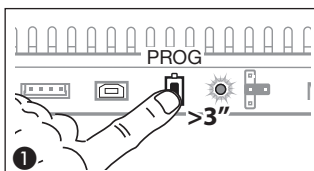

Entrée en mode programmation

Appuyer sur la touche PROG du groupe d'alimentation **1** dès que la LED PROG s'allume.

L'éventuelle extinction immédiate de la LED PROG signale un mauvais fonctionnement au niveau des branchements entre le groupe d'alimentation et le poste externe. Contrôler les connexions et effectuer à nouveau l'entrée en mode programmation.

La LED PROG et le rétroéclairage des touches clignoteront comme indiqué sur la figure **2**. Attendre 5 secondes la conclusion de l'autotest et poursuivre comme indiqué ci-dessous.

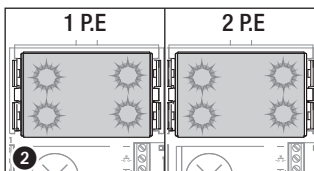

Programmation du type de touche

Appuyer sur la première touche du poste externe **3** jusqu'à ce que les voyants du rétroéclairage cessent de clignoter. Répéter cette opération sur

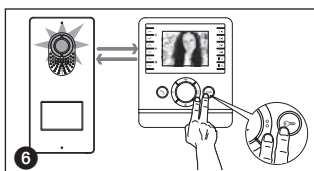
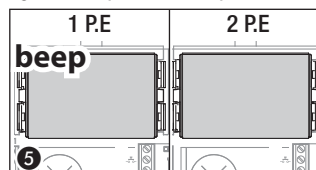
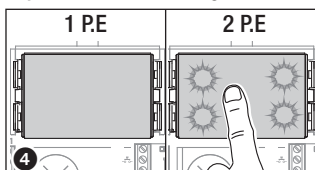
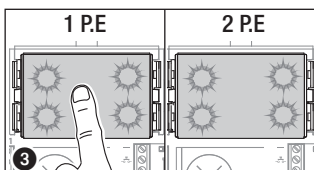

tous les postes externes à programmer **4** : à la fin, la configuration des signalisations sera celle indiquée sur la figure **5**. Un signal sonore confirmera l'entrée en mode de « Programmation des touches d'appel ».

Programmation des touches d'appel

Appuyer en même temps sur les boutons ouvre-porte  et AUX2 **6**.

Appuyer, sur le poste externe, sur la touche d'appel à associer au poste interne **7** : un signal sonore confirme la mémorisation effective.

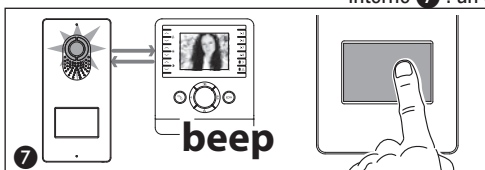

Répéter ces mêmes opérations pour tous les autres postes internes. L'opération en question ne peut être effectuée que depuis le poste externe avec signal sonore activé (PE1 sur la figure **5**) : pour changer le poste externe depuis lequel effectuer la programmation des appels, il faut appuyer sur l'une des touches d'appel pendant au moins 3 s.

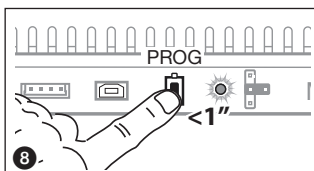

Sortie du mode programmation

Appuyer brièvement sur la touche PROG : la LED PROG s'éteint.

REMARQUE. À défaut de toute autre action, la procédure termine automatiquement au bout de 30 minutes.

Procédure de reprogrammation

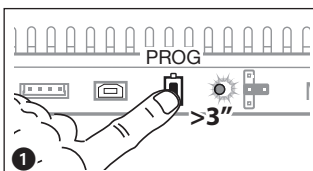

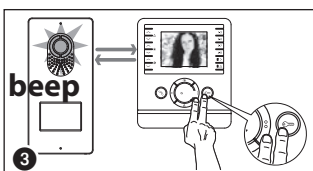
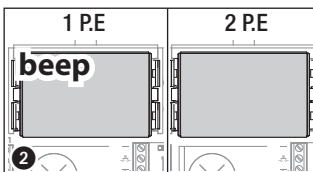

Entrée en mode programmation

Appuyer sur la touche PROG du groupe d'alimentation **1** dès que la LED PROG s'allume. La LED PROG et le rétroéclairage des touches clignent **2**. Attendre 5 secondes la conclusion de l'autotest et poursuivre comme indiqué ci-dessous.



Programmation des touches d'appel

Appuyer en même temps sur les boutons ouvre-porte  et AUX2  **3**. Appuyer, sur le poste externe, sur la touche d'appel à associer au poste interne **4** : un signal sonore confirme la mémorisation effective.

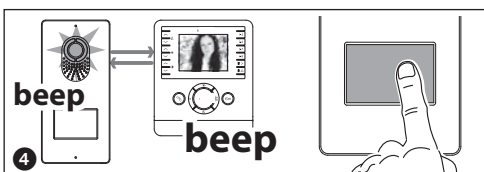

Répéter ces mêmes opérations pour tous les autres postes internes. L'opération en question ne peut être effectuée que depuis le poste externe avec signal sonore activé (PE1 sur la figure **2**) : pour changer le poste externe depuis lequel effectuer la programmation des appels, il faut appuyer sur l'une des touches d'appel pendant au moins 3 s.

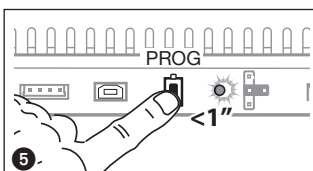

Sortie du mode programmation

Appuyer brièvement sur la touche PROG : la LED PROG s'éteint. **REMARQUE.** À défaut de toute autre action, la procédure termine automatiquement au bout de 30 minutes.

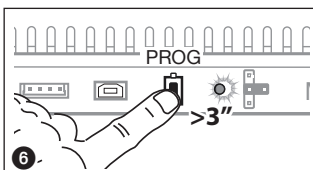

Programmation du type de touche

Durant la phase de « Programmation des touches d'appel » **1**, appuyer sur la touche PROG du groupe d'alimentation **6** jusqu'à entrer dans la procédure de « Programmation du type de touche » **7**.

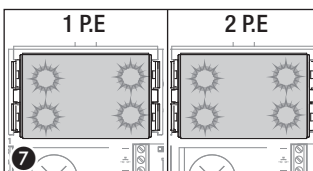

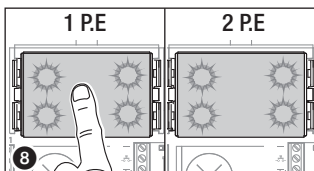

Appuyer sur l'une des touches d'appel des postes externes à reprogrammer, les voyants du rétroéclairage des touches d'appel **8** cesseront de clignoter. Répéter cette opération sur tous les postes externes à reprogrammer **8** et **9**.

En cas d'exécution de la reprogrammation sur tous les postes externes, la configuration sera celle illustrée sur la figure **10**.

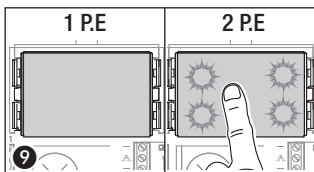

Pour sortir de la reprogrammation, appuyer brièvement sur la touche PROG du groupe d'alimentation **11** : les LEDs PROG et celles du rétroéclairage des touches s'éteignent.

À défaut de toute autre action, la procédure termine automatiquement au bout de 30 minutes.

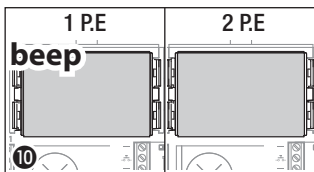

Pour l'acquisition des modifications, après avoir ajouté, remplacé ou éliminé un poste externe, entrer dans la phase de « Programmation du type de touche » (de la figure **6** à **11**).

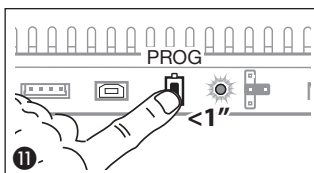

Exemples de branchement

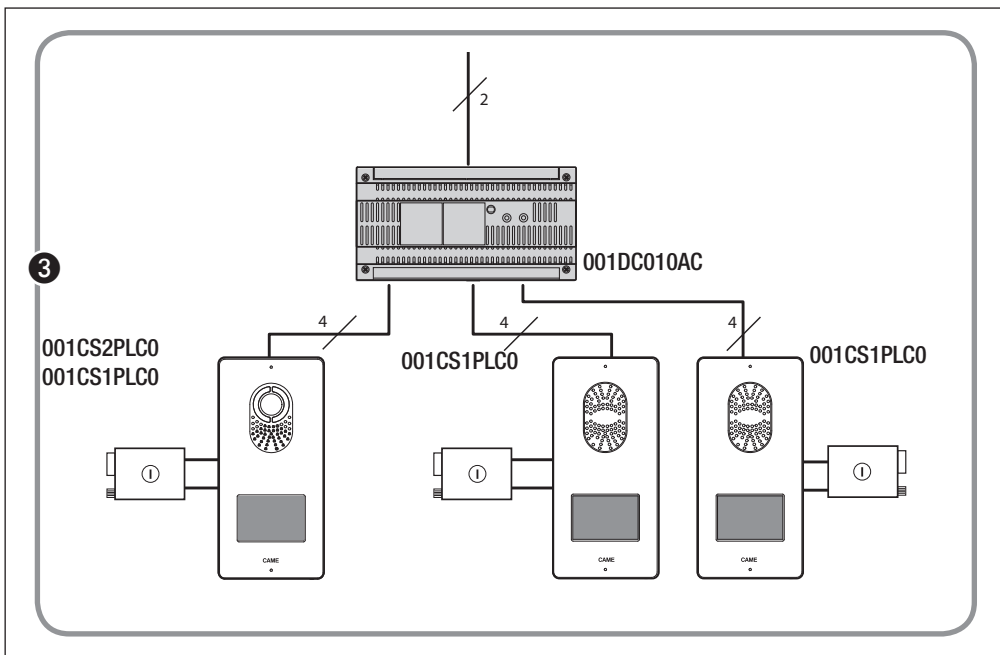
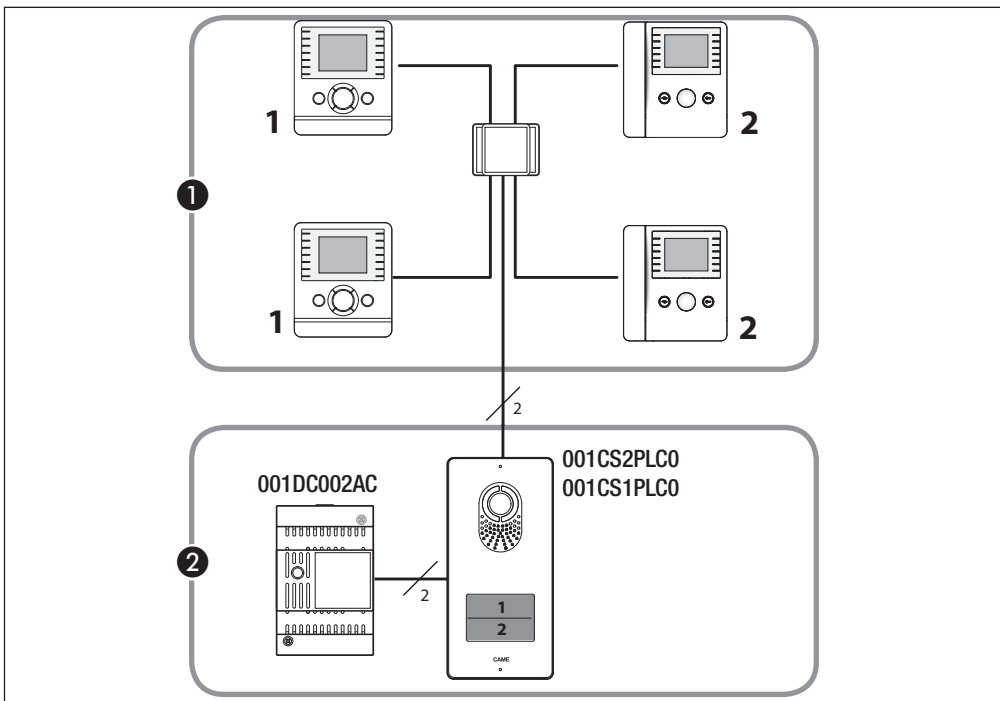

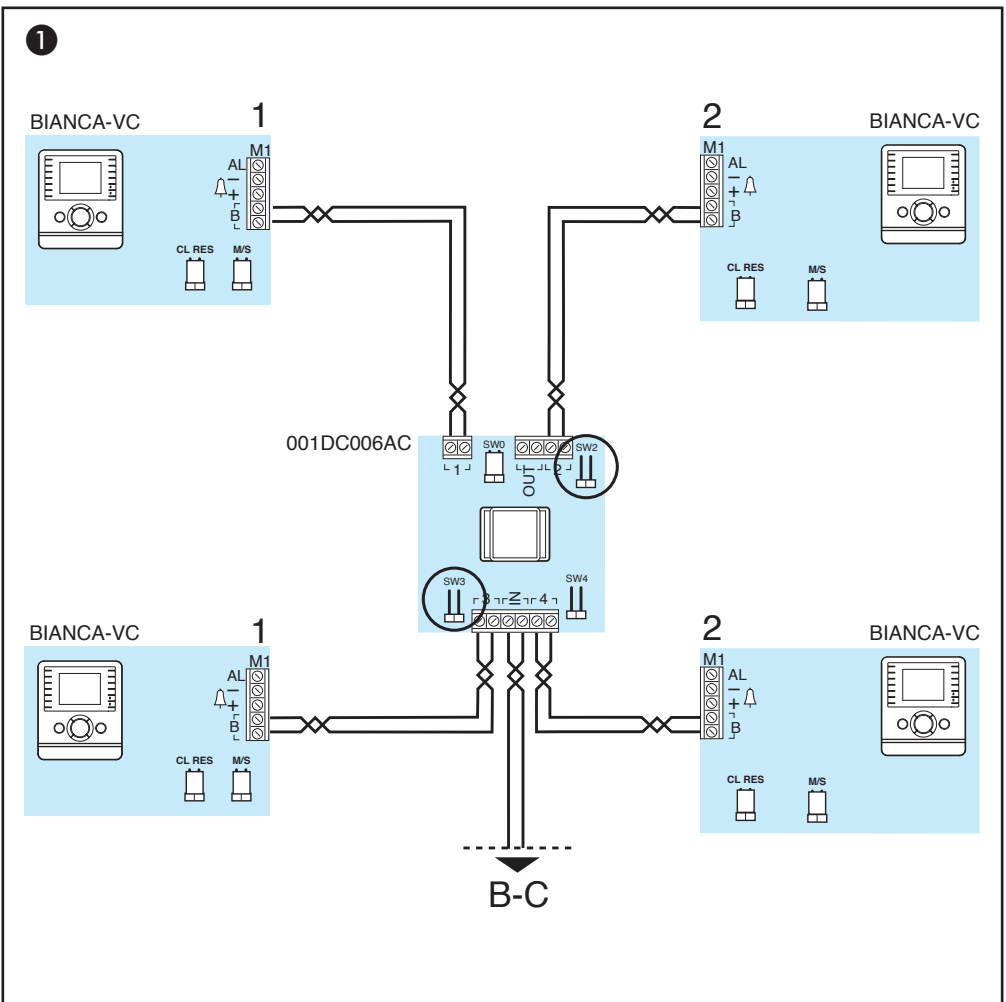
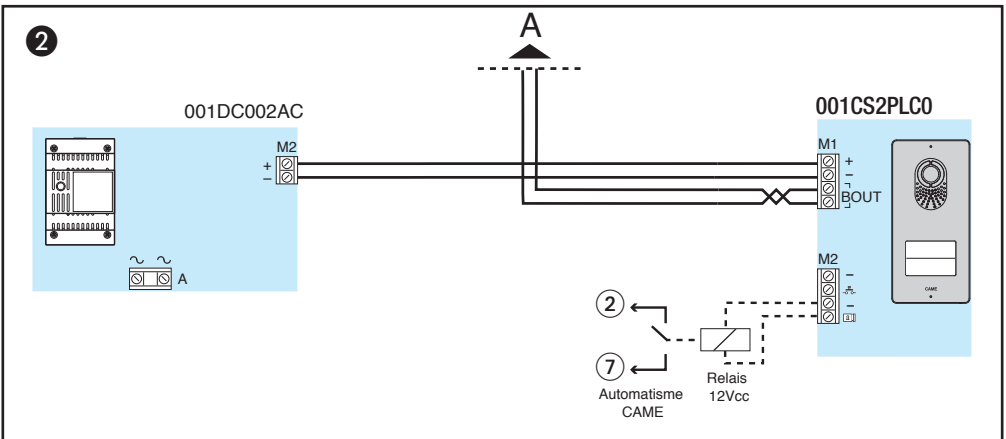
1**2**

3

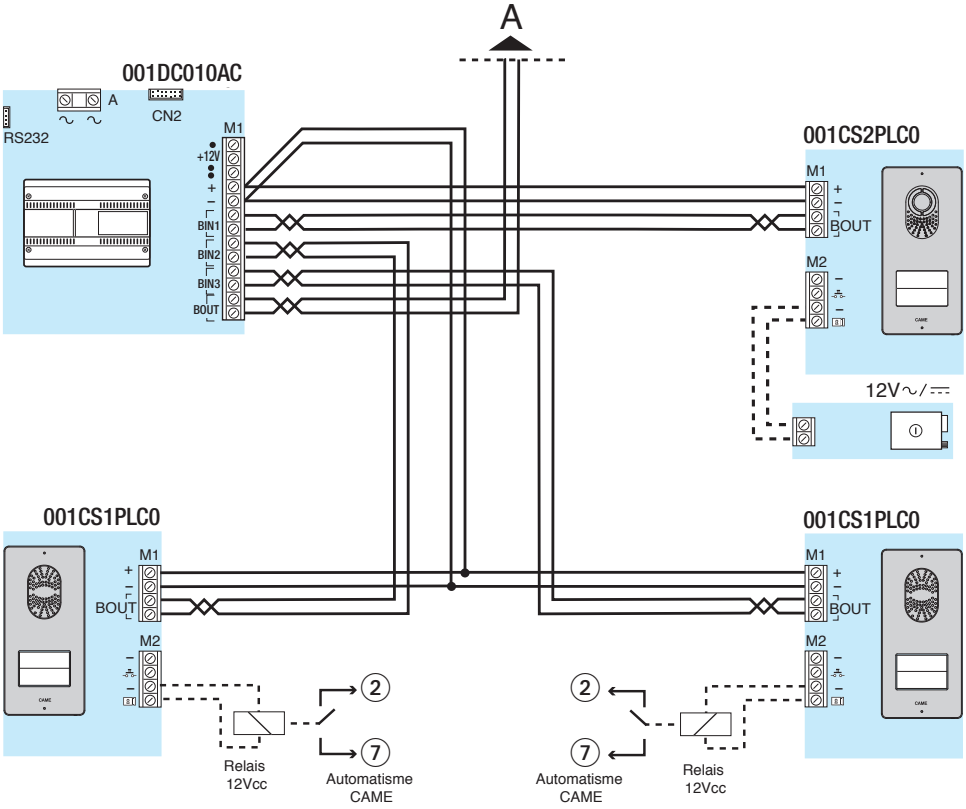

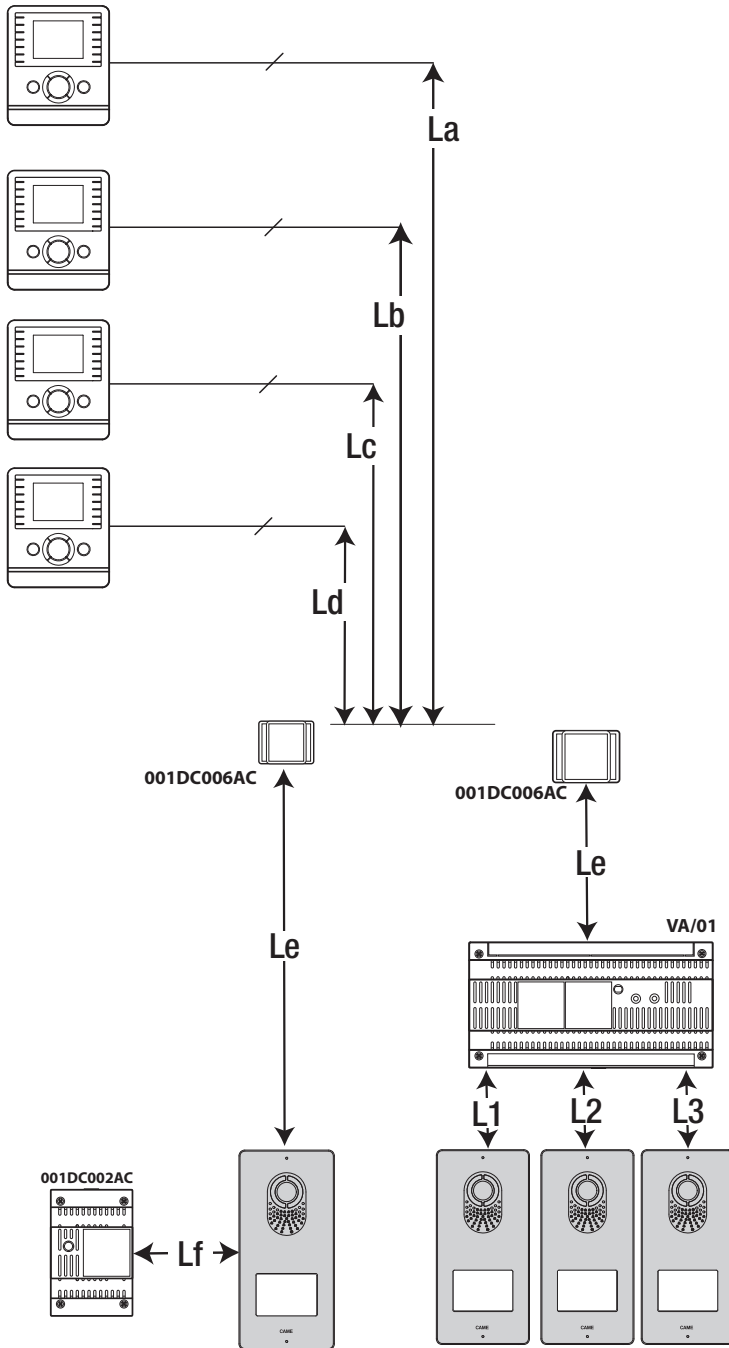

Distances avec câble VCM/1D	
La+Le	≤100 m *
Lb+Le	≤100 m *
Lc+Le	≤100 m
Ld+Le	≤100 m
Lf	≤25 m

2x2,5 mm ²	
Lf	≤60 m

* ≤ 80 m avec YVL301+XDV/304

Distances	
La+Le+L1(L2, L3)	≤150 m
Lb+Le+L1(L2, L3)	≤150 m
Lc+Le+ L1(L2, L3)	≤150 m
Ld+Le+ L1(L2, L3)	≤150 m
La+Lb+Lc+Ld+Le+L1+L2+L3	≤600 m

Distances avec VCM/2D	
L1, L2, L3	≤100 m
L1+L2+L3	≤300 m

Le produit est conforme aux directives de référence en vigueur.

Démantèlement et élimination. Ne pas jeter les emballages et l'appareil dans la nature à la fin du cycle de vie, mais veuillez les éliminer conformément à la réglementation en vigueur dans le Pays d'utilisation du produit. Les composants recyclables portent le symbole et le sigle du matériau.

LES DONNÉES ET INFORMATIONS DE CE MANUEL SONT CONSIDÉRÉES COMME SUSCEPTIBLES DE MODIFICATIONS À TOUT MOMENT ET SANS PRÉAVIS. LES MESURES, SAUF AUTRES INDICATIONS, SONT EXPRIMÉES EN MILLIMÈTRES.



CAME.COM

CAME S.P.A.

Via Martiri Della Libertà, 15
31030 Dosson di Casier - Treviso - Italy
tel. (+39) 0422 4940 - fax. (+39) 0422 4941