

1 Installation

- Préconisations :

- Le couple doit être sélectionné en fonction des caractéristiques du volet roulant, ne pas surdimensionner le moteur.

- L'utilisation de verrous EASYLINK ainsi que de butées sur lame finale sont nécessaires au bon fonctionnement du moteur (arrêt du moteur en position haute et basse).

- Pour obtenir des renseignements sur la compatibilité du moteur avec le volet roulant et avec les accessoires, s'adresser au fabricant de volet roulant ou à SIMU.

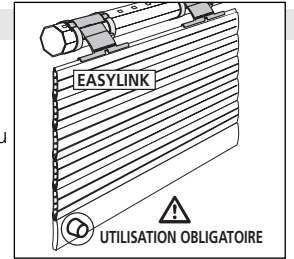

- Perçage du tube :

T3.5 AUTO 230V 50Hz	Ø38,2	29	L1	L2	4	Ø min. (mm)	A (mm)	L1 (mm)	L2 (mm)	
							37	433	457	470
					9-13		37	473	497	510

- Montage :

PLASTITE FXS N7X12 ZING

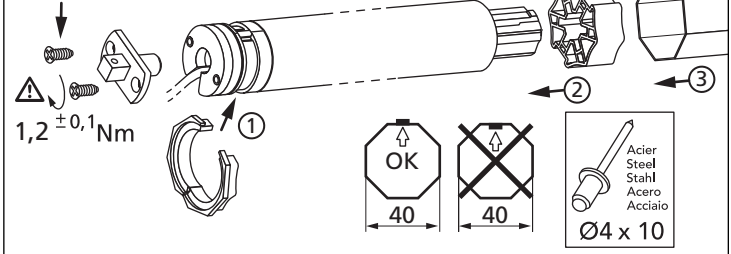

2 Câblage

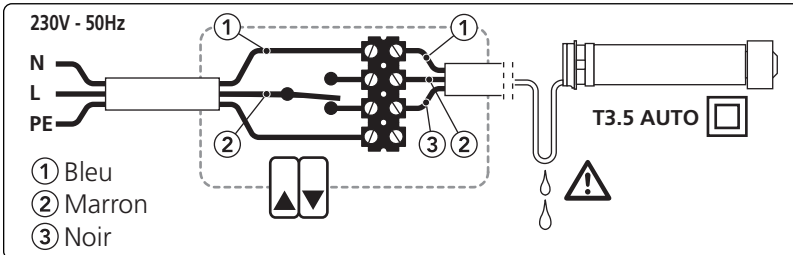

- ① Bleu
- ② Marron
- ③ Noir

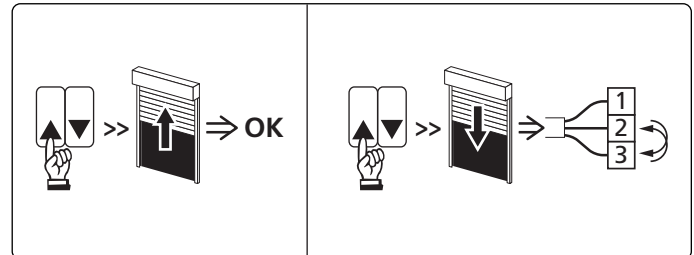

3 Mise en service du moteur

Après les deux premières ouvertures et fermetures consécutives et complètes du volet roulant :

- Le moteur mémorise automatiquement les positions des fins de courses haut et bas.
- La fonction "arrêt sur obstacle" devient active.



⚠ - Il est conseillé d'effectuer ces deux cycles ouverture/fermeture dès l'installation du produit.

- Pour une information plus complète, merci de consulter le cahier Technique SIMU "GAMME AUTO"

4 Effacement des réglages automatiques

Dans le cas d'une nouvelle installation avec ce moteur, il est conseillé de ré-initialiser le moteur selon la procédure suivante :



- Effectuer trois appuis successifs d'une durée de 1s chacun sur la touche montée. Le moteur effectue une brève rotation à chaque appui.
- Effectuer trois appuis successifs sur la touche descente. Les deux premiers appuis d'une durée de 1s (le moteur effectue une brève rotation à chaque appui) et le troisième d'une durée de 2s (le moteur effectue deux rotations successives dans le même sens).

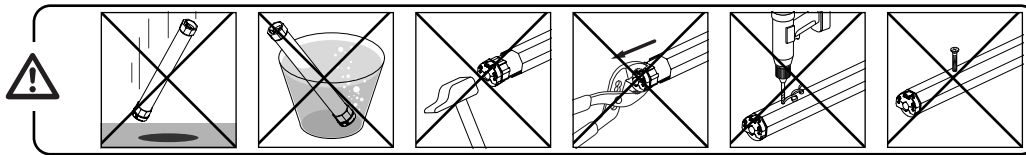

1 Installation

- Recommendations:

- The motor torque must be selected according to the shutter's characteristics. Do not oversize the operator.
- The use of automatic locking devices EASYLINK and stops on the final slat is mandatory in order to ensure proper working of the motor.
- To receive information regarding the compatibility of the motor and the roller shutter or/and accessories, contact the roller shutter manufacturer or SIMU.

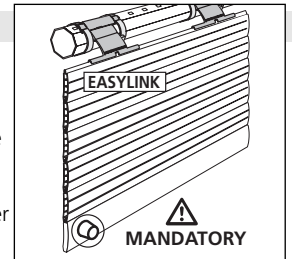

- Drilling of the tube:

T3.5 AUTO 230V 50Hz			 Ø min. (mm)	A (mm)	L1 (mm)	L2 (mm)	
				4	37	433	457
			9-13	37	473	497	510

- Assembly :

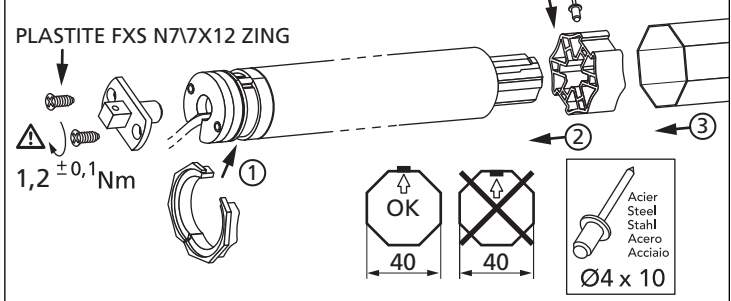

2 Wiring

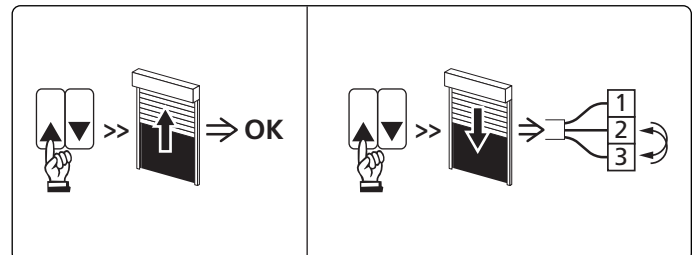
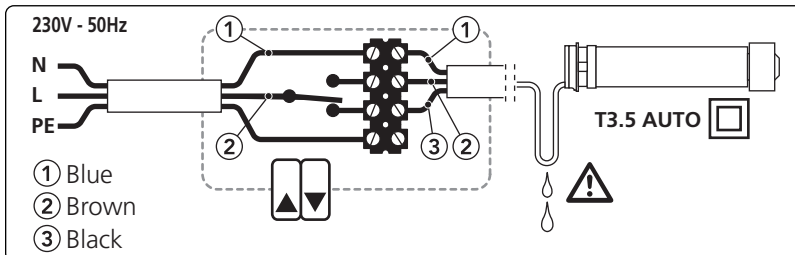

3 Power up of the operator

After the first two consecutive opening and closing of the shutter :

- The motor memorizes automatically the end limit (up and down) positions.
- The "stop on obstacle" function is activated.



⚠ - It is advised to carry out these two opening/closing cycles as soon as the product is installed.

- For any further information, please consult the SIMU technical leaflet "AUTO RANGE".

4 Cancelling the automatic settings

In the case of a new installation with this operator, it is advised to reset the motor according to the following procedure:



- Press 3 consecutive times, for 1s each time, on the UP key. The motor runs briefly at each press.

- Press 3 consecutive times on the DOWN key. The first two press for 1s (the motor runs briefly at each press) and the third press for 2s. The motor runs twice in the same direction.

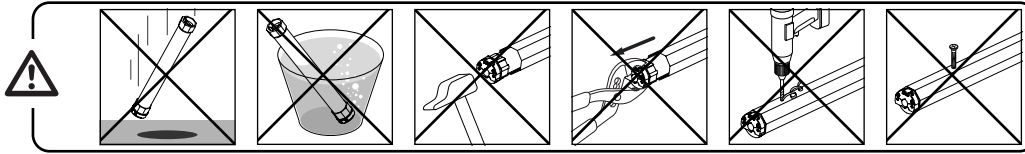

1 Installation

Vorraussetzung:

- Das Drehmoment des Motors muss passend zum Rollladen ausgewählt werden. Keinen zu starken Motor verwenden.
- Die Verwendung von festen Wellenverbindern/Hochschiebesicherung EASYLINK, sowie Stopper oder Winkelendschiene ist zwingend erforderlich.
- Für weitere Informationen zur Kompatibilität des Antriebes mit dem Rollladen und dessen Zubehör, wenden Sie sich an den Rollladen-Hersteller oder SIMU.

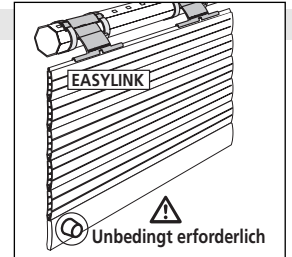

- Bohrungen in der Welle:

T3.5 AUTO 230V 50Hz	Ø38,2	29	L1	L2	Ø4,2	Ø min. (mm)	A	L1	L2
							(mm)	(mm)	(mm)
			4	37	433	457	470		
			9-13	37	473	497	510		

- Montage:

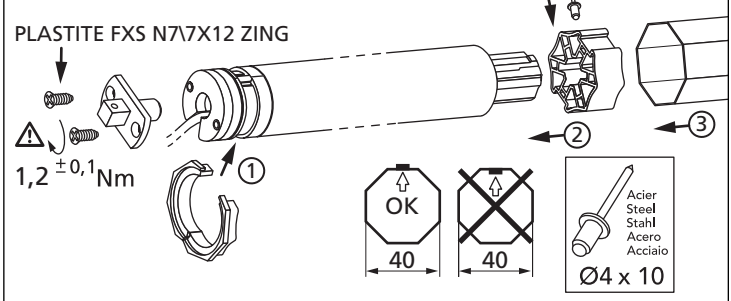

2 Elektrischer Anschluss

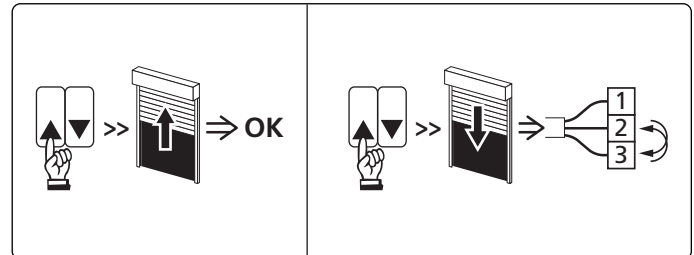
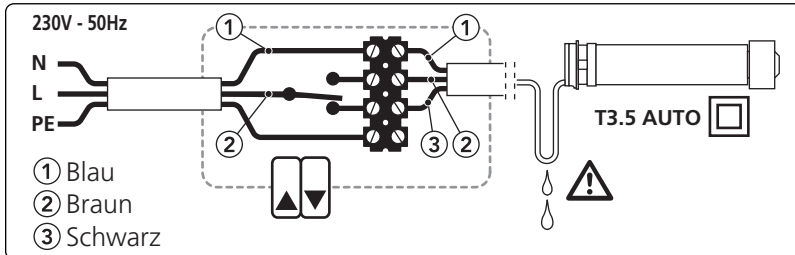

3 Inbetriebnahme des Motors

Nachdem der Rollladen zweimal vollständig auf und ab gefahren ist:

- Der Motor speichert automatisch die Endlagen (Oben und Unten)
- Die Hinderniserkennung ist aktiviert.



⚠ - Empfehlung: Fahren Sie den Rollladen direkt nach dem Einbau des Motors zweimal auf und ab!
 - Alle weiteren Informationen finden Sie in der technischen Beiblatt "AUTO RANGE" von SIMU.

4 Erfassung der automatischen Einstellungen

Bei einer Neuinstallation eines bereits eingestellten Motors führen Sie folgende Schritte aus:



- Drücken Sie 3 mal direkt hintereinander für 1 Sekunde auf die AUF Taste, der Motor fährt jedes Mal kurz an.
- Sie müssen jetzt die AB Taste 2 mal kurz (1 Sekunde - Motor fährt kurz) und 1 mal lang (2 Sekunden) drücken. Der Motor fährt zweimal in die gleiche Richtung

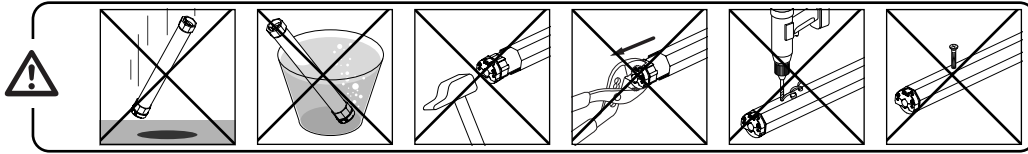

1 Installatie

- Adviezen :

- Het koppel moet naar gelang de kenmerken van het rolluik worden geselecteerd, de motor mag niet overmatig worden gedimensioneerd.

- Het gebruik van de grendel EASYLINK evenals de aanslagen op eindlat is nodig voor de goede werking van de motor (stilstand van de motor in hoge en lage stand).

- Voor informatie over de geschiktheid van de motor voor het rolluik en de accessoires raadpleegt u de fabrikant van de rolluik of SIMU.

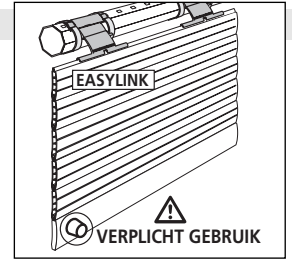

- Het Boren van de gaten :

T3.5 AUTO 230V 50Hz		Ø min. (mm)	A (mm)	L1 (mm)	L2 (mm)
			4	37	433
		9-13	37	473	497

- Montage :

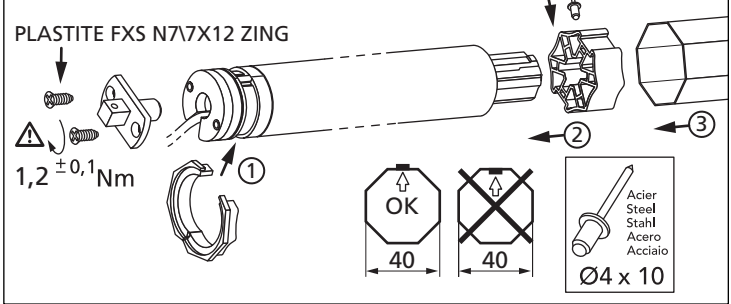

2 Bekabeling

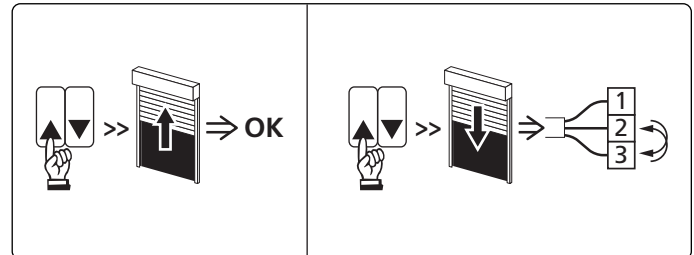
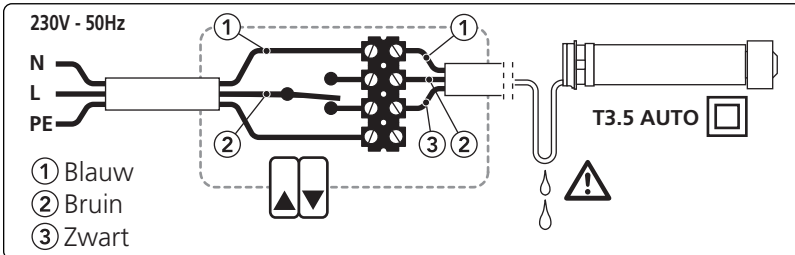

3 Inzet in dienst van de motor

Na de twee eerste keren van achtereenvolgens compleet openen en sluiten van het rolluik:

- Memoriseert de motor automatisch de standen van de hoge en lage keerpunten.
- Wordt de functie "stop bij obstakel" actief.



⚠ - Het is raadzaam deze beide cycli openen/sluiten direct na de installatie van het product uit te voeren.

- Voor aanvullende informatie kunt u de technische brochure SIMU "AUTO RANGE" opvragen.

4 Wissen van de automatische instellingen

Bij een nieuwe installatie met deze motor is het raadzaam de motor opnieuw te initialiseren met de volgende procedure:



- Druk achtereenvolgens drie keer 1 sec op de toets omhoog. De motor geeft bij elke druk een korte draai.

- Druk achtereenvolgens drie keer op de toets omlaag. Druk de eerste twee keer 1 sec (de motor geeft bij elke druk een korte draai) en de derde keer 2 sec (de motor geeft achtereenvolgens twee keer een draai in dezelfde richting).

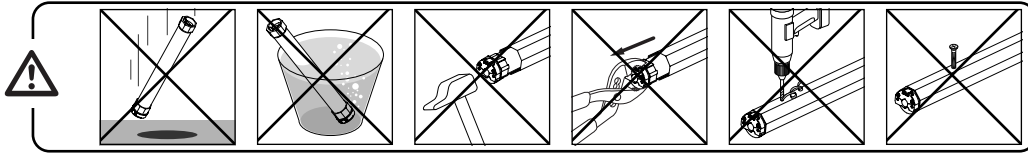

1 Instalación

- Consejos :

- El par debe seleccionarse en función de las características de la persiana enrollable, no sobredimensionar el motor.
- El uso de cerrojo EASYLINK, así como de topes en lámina final son necesarios para el buen funcionamiento del motor (parada del motor en posición alta y baja).
- Para obtener más información sobre la compatibilidad del motor con la persiana enrollable y sus accesorios, dirijase al fabricante de la misma o a SIMU.

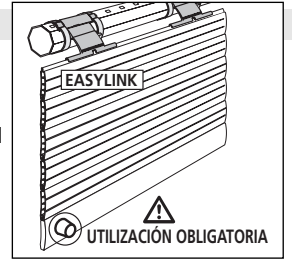

- Perforación del tubo:

T3.5 AUTO 230V 50Hz	Ø38,2	29	L1	L2	4	Ø min. (mm)	A (mm)	L1 (mm)	L2 (mm)	
										Ø4,2
							37	433	457	470
					9-13		37	473	497	510

- Montaje :

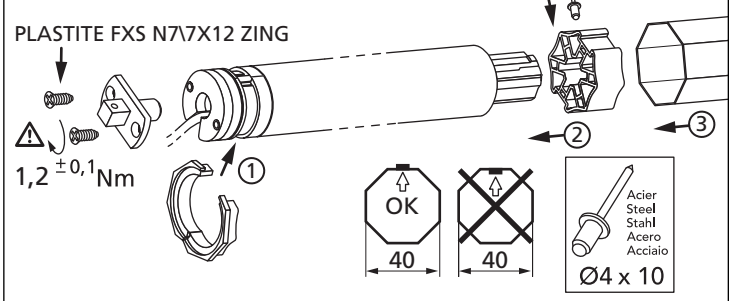

2 Cableado

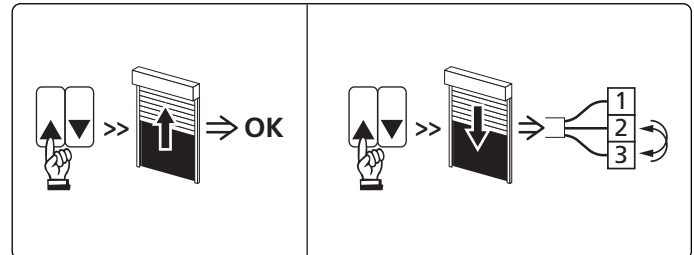
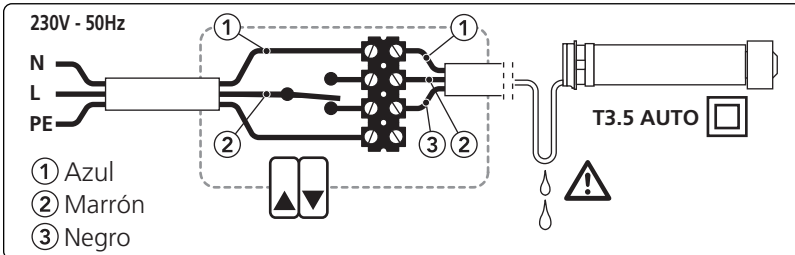

3 Puesta en servicio del motor

Después de abrir y cerrar dos veces consecutivas y por completo la persiana enrollable:

- El motor memoriza automáticamente la posición de los limitadores de carrera alta y baja.
- La función "parada en obstáculo" se activa.



⚠ - Se recomienda efectuar estos dos ciclos apertura / cierre una vez instalado el producto.

- Para una información más completa, consultar el pliego técnico SIMU "AUTO RANGE".

4 Borrado de los ajustes automáticos

En caso de una nueva instalación con este motor, se recomienda reinicializar el motor conforme al siguiente procedimiento:



- Pulsar tres veces seguidas la tecla flecha ascendente durante 1 s. El motor efectúa una breve rotación cada vez que se pulsa la tecla.
- Pulsar tres veces seguidas la tecla flecha descendente. Las dos primeras pulsaciones durante 1s (el motor efectúa una breve rotación cada vez que se pulsa la tecla) y la tercera durante 2s (el motor efectúa dos rotaciones sucesivas en el mismo sentido).

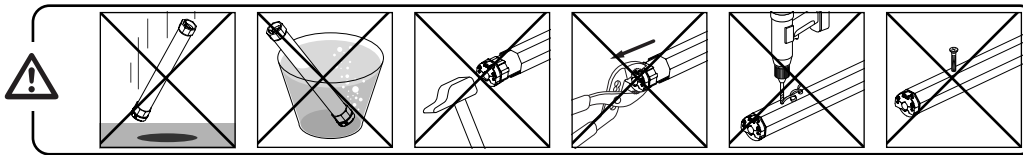

1 Instalação

- Recomendações :

- O binário deve ser seleccionado em função das características dos estores de enrolar, o motor não deve ser sobre-dimensionado.

- A utilização de um tirante EASYLINK e de batentes na base, é necessária ao bom funcionamento do motor (paragem do motor nas posições superior e inferior).

- Para obter informações quanto à compatibilidade do motor com o estore e acessórios, consultar ao fabricante do estore ou à SIMU.

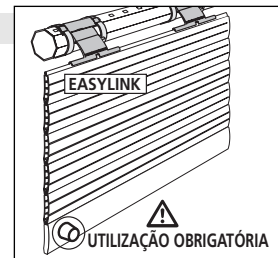

- Furação do tubo :

T3.5 AUTO 230V 50Hz			\varnothing min. (mm)	A	L1	L2
				(mm)	(mm)	(mm)
			4	37	433	457
				9-13	37	473

- Montagem :

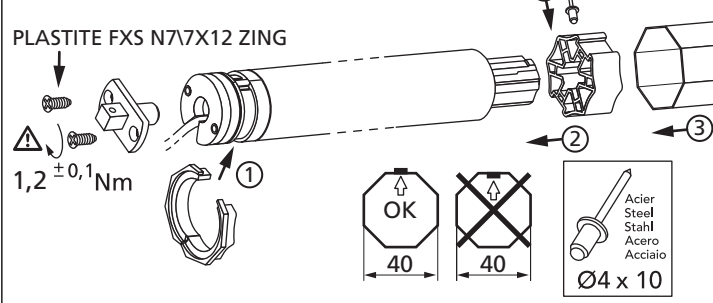

2 Ligações

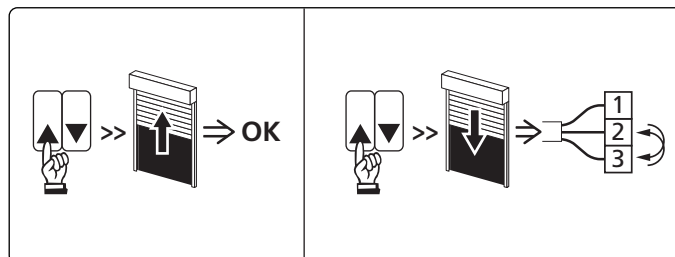
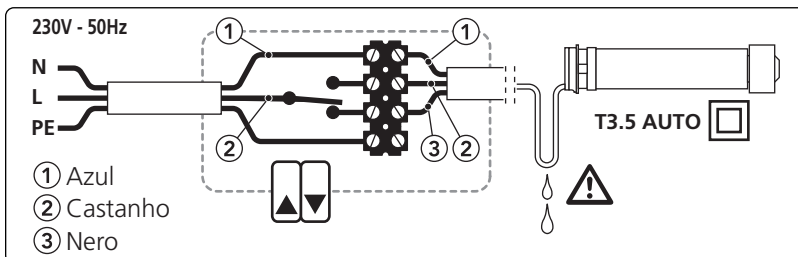

3 Memorização dos fins de curso

Após as duas primeiras aberturas e os dois primeiros fechos consecutivos e completos do estore de enrolar:

- O motor memoriza automaticamente as posições de fim de curso superior e inferior.

- A função "paragem sobre obstáculo" torna-se activa.



⚠ - Recomendamos efectuar estes dois ciclos de abertura/fecho desde a instalação do produto.

- Para informações mais completas, consultar o catálogo técnico SIMU "AUTO RANGE".

4 Cancelamento dos fins de curso

Em caso de uma nova instalação com este motor, aconselhamos reinicializar o motor conforme o procedimento seguinte:



- Efectuar três pressões sucessivas com uma duração de 1 s cada uma na tecla de subida. O motor efectua uma breve rotação a cada pressão.

- Efectuar três pressões sucessivas na tecla de descida. As duas primeiras pressões com uma duração de 1 s (o motor efectua uma breve rotação a cada pressão) e a terceira com uma duração de 2 s (o motor efectua duas rotações sucessivas no mesmo sentido).

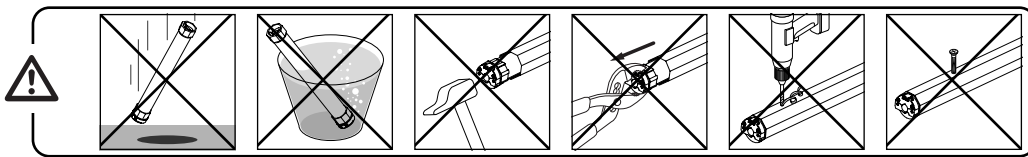

1 Instalacja

- Zalecenia :

- Moment obrotowy musi być dobrany do właściwości rolety – nie stosować zbyt dużego silnika.

- Aby napęd pracować prawidłowo (wyłączenie napędu w położeniu górnym i dolnym), należy stosować blokady EASYLINK oraz ograniczniki na końcowej listwie.

- W celu uzyskania informacji dotyczących zgodności napędu z roletą i elementami dodatkowymi należy zwrócić się do producenta rolety lub do firmy SIMU.

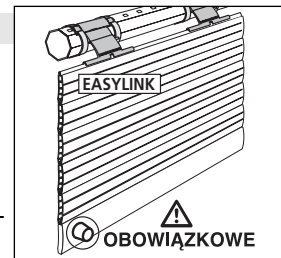

- Wykonywanie otworów w rurze nawojowej :

T3.5 AUTO 230V 50Hz			A	Ø4,2	Ø min. (mm)	A	L1	L2
						(mm)	(mm)	(mm)
			L2	4	37	433	457	470
			L1			473	497	510
			9 - 13					

- Montaż

PLASTITE FXS N7X12 ZING

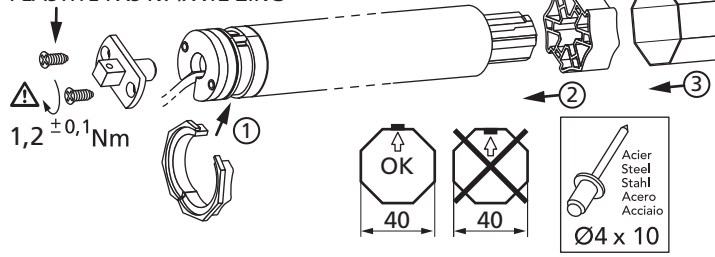

2 Okablowanie

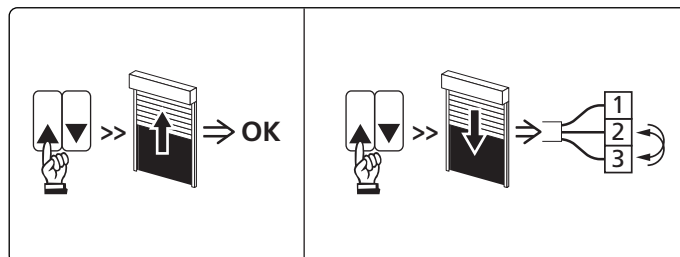
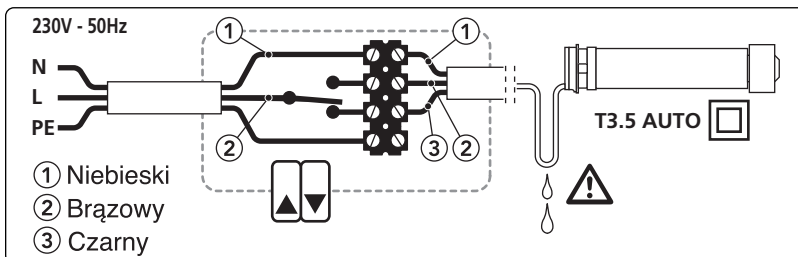

3 Uruchomienie

Po dwóch pierwszych pełnych cyklach otwierania i zamykania rolety:

- Napęd automatycznie zapamiętuje górną i dolną pozycję końcową.
- Funkcja "zatrzymanie na przeszkodzie" musi być włączona.

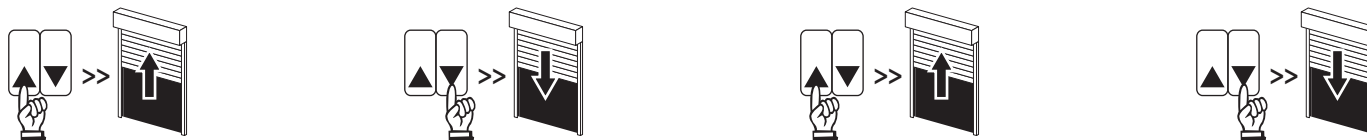

⚠ - Zaraz po zamontowaniu urządzenia, zaleca się wykonać dwa pełne cykle otwierania /zamykania.
- Aby uzyskać dodatkowe informacje, prosimy o zapoznanie się z dokumentacją techniczną SIMU "AUTO RANGE"

4 Kasowanie ustawień automatycznych

W przypadku nowej instalacji z użyciem tego silnika, zaleca się zresetować silnik zgodnie z poniższą procedurą:



- Naciśnąć trzy razy z rzędu przycisk podnoszenia, przytrzymując go wciśniętego za każdym razem przez 1 s.
- Naciśnąć trzykrotnie przycisk opuszczania. Dwa naciśnięcia o długości 1 s (po każdym naciśnięciu silnik wykonuje krótki obrót) i trzecie o długości 2s (napęd wykonuje dwa obroty z rzędu w jednym kierunku).

CE Firma SIMU oświadcza niniejszym, że urządzenie "T3.5 AUTO" jest zgodne z istotnymi wymaganiami oraz innymi odnośnymi postanowieniami dyrektywy 1999/5/CE. Deklaracja zgodności jest do Państwa dyspozycji na stronie internetowej : www.simu.fr, rubryka "Nomy". Może on być użytkowany w krajach Unii Europejskiej, w Szwajcarii.

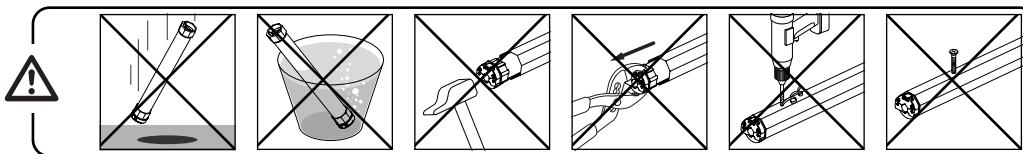

1 Montáž :

- Doporučení:

- Výkon musí být zvolen podle charakteristik rolety. Nepřetěžujte motor.

- Používání závěsů EASYLINK a zářezek na poslední lamele je nezbytné pro správné fungování motoru (zastavení motoru v horní či dolní pozici).

- Pro získání potřebných informací o vhodnosti použití pohonu pro danou roletu se obraťte na společnost SIMU s.r.o.

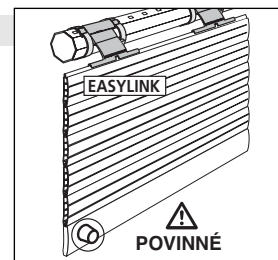

- Příprava montážních otvorů v hřídeli:

T3.5 AUTO 230V 50Hz	Ø38,2	29	L1	L2	Ø4,2	Ø min. (mm)	A	L1	L2
							(mm)	(mm)	(mm)
			4	37	433	457	470		
		9-13	37	473	497	510			

- Montáž :

PLASTITE FXS N7X12 ZING

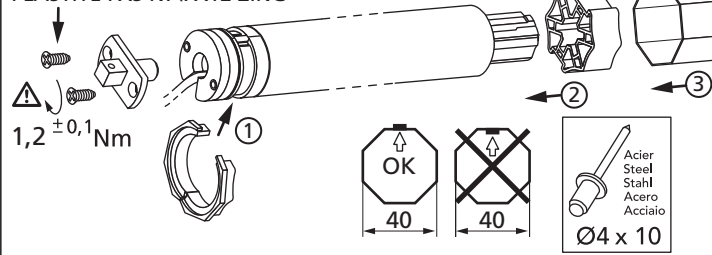

2 Kabeláž

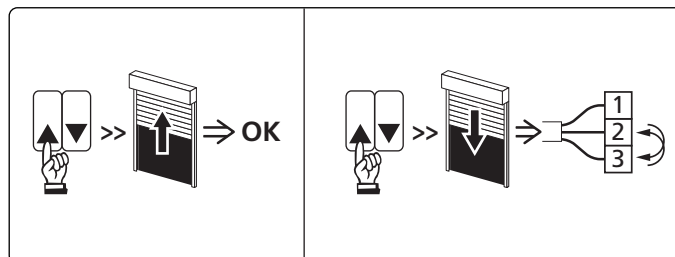
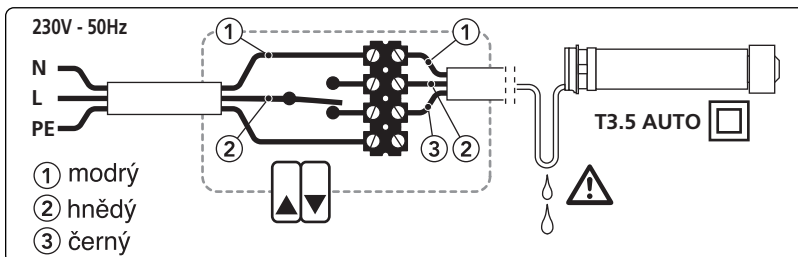

3 Uvedení do provozu motoru

Po prvních dvou po sobě jdoucích a kompletních otevření a zavření rolety:

- Motor si automaticky zapamatuje horní a dolní koncovou polohu.

- Aktivuje se funkce "zastavit na překážce".



⚠ - Je doporučeno provést tyto dva cykly otevření/zavření hned po namontování výrobku.

- Další informace jsou uvedeny v technickém prospektu SIMU "AUTO RANGE"

4 Vymazání automatických nastavení

V případě nového namontování s tímto motorem je doporučeno nastavit motor znovu podle následujícího postupu:



- Stiskněte třikrát po sobě tlačítko nahoru, pokaždé po dobu 1 s. Motor se krátce otočí při každém stisknutí.

- Stiskněte třikrát po sobě tlačítko dolů. První dvě stisknutí po dobu 1 s (motor se krátce otočí při každém stisknutí) a třetí po dobu 2s (motor se otočí dvakrát po sobě ve stejném směru).